

TRAMAT RSN ROLLEN

DE ROL DIE AL 30 JAAR DRAAIT



Type **RSND**
Primer coating

Type **RSNE**
Epoxy coating



Duizenden rollen hebben in meer dan 30 jaar hun weg gevonden naar:

- Op- en overslagbedrijven voor kolen, ertsen, kunstmest, zout, enz.
- Staal- en cementfabrieken
- Recycling- en vuilverbrandingsbedrijven
- Zand en grindbedrijven
- Betoncentrales en betonfabrieken
- Levensmiddelen- en voedingsindustrie

	PRIJS/KWALITEIT	✓OK
	LEVERTIJD	✓OK
LEVENSDUUR		✓OK
LOOPWEERSTAND	✓OK	

TraMat voor AL uw conveyor componenten. **Blad 3.2.0**

TRAMAT RSN ROLLEN

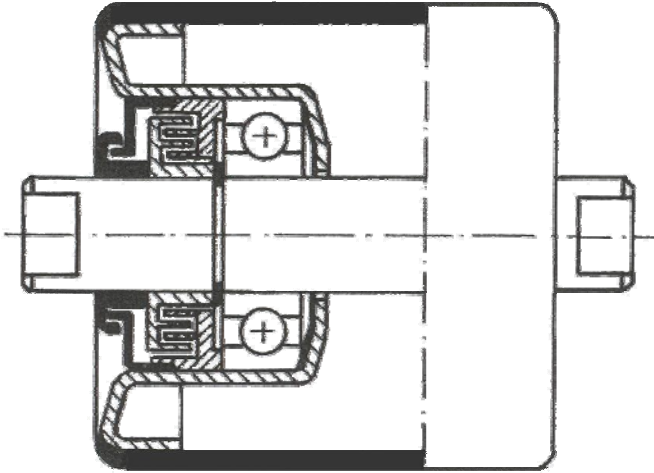

Type RSND met primer coating
Type RSNE met epoxy coating

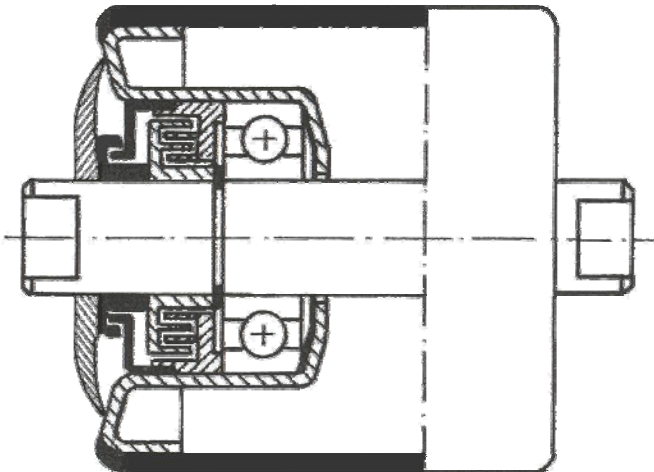

Offshore toepassing met lipafdichting

- **Opties**
 - Wanddikte buis dikker
 - Offshore toepassing met lipafdichting en extra vetkamer
 - Guirlande uitvoering
 - Roestvaststalen as

De TraMat RSN rol is een **sterke** rol door de monoblockconstructie. De rol heeft een zeer goede afdichting, een lage loopweerstand, is onderhoudsvrij en levensduurgesmeerd.

De RSND rol is voorzien van een **primer** coating op de buis en lagerhouders.

De donkerrode **epoxy coating** op de buis en de lagerhouders van de RSNE rol geven een uitstekende bescherming tegen roest en verhogen tevens het aanzien van de installatie.

SPECIFICATIE

- **Monoblocksysteem.**
De precisie transportrollenbuis vormt met de diepgetrokken stalen gekalibreerde lagerhuizen één vormvast **monoblocksysteem**
- **Afdichting.**
Meervoudige labyrintafdichting, bestaande uit tweedelige buiten afdichting tegen regenwater en tweedelig kunststof binnenlabyrint met vetkamers tegen stof.
- **As.**
Blankstaal, met kogellager passing en groeven met asborgring om axiale krachten op te vangen.
- **Lager.**
Precisie groefkogellager, volgens DIN 625.
- **Vet.**
Hoogwaardig speciaal vet, levensduur gesmeerd.

Voortdurende verbeteringen kenmerken onze producten, mede daarom is alle informatie vrijblijvend en niet bindend.