

TRAMAT PROTEC-S SPECIALS

Bruggen met bandtransporteurs zijn vaak voorzien van een beplating zodat de bandtransporteur en het personeel beschermd is tegen weersinvloeden. Dit is visueel niet altijd een mooie oplossing en vergt bovendien een hoge investering.

Veel eenvoudiger, mooier en goedkoper is de

JUMBO TUNNEL

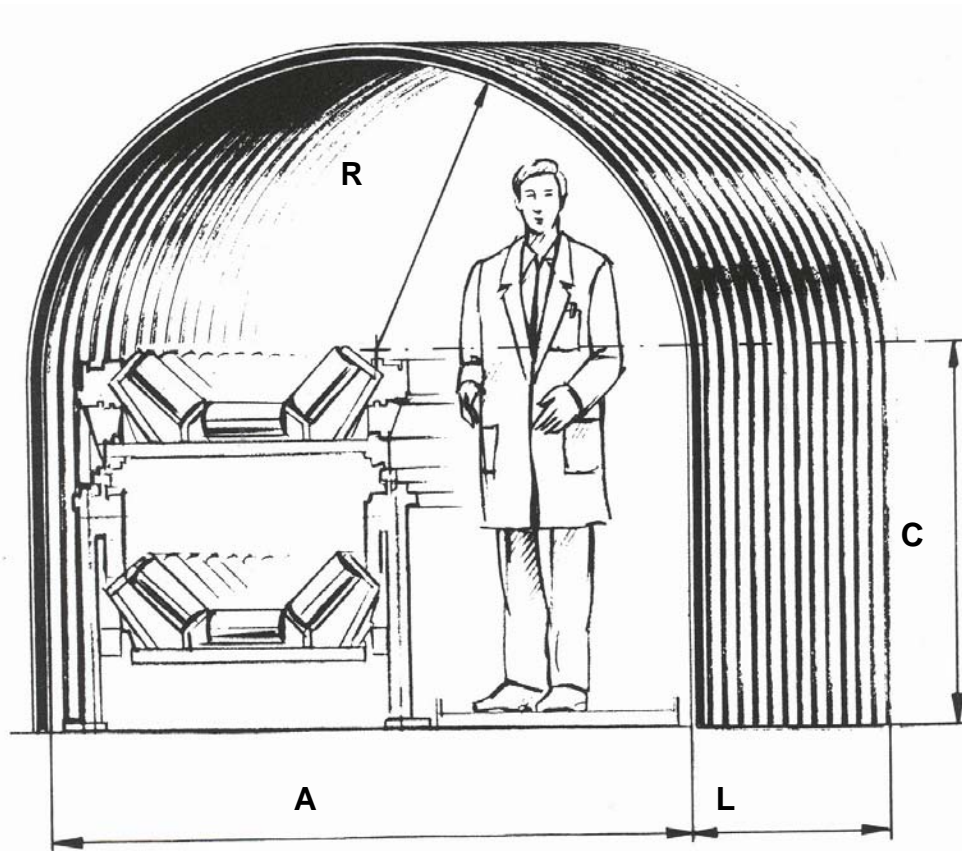

EENVOUDIGER omdat er geen versterkingen nodig zijn

MOOIER omdat een gladde, afgeronde en onderhoudsvrije bekleding een veel betere uitstraling heeft

GOEDKOPER door het ontbreken van inwendige ondersteuning en een snelle montage

Voortdurende verbeteringen kenmerken onze producten, mede daarom is alle informatie vrijblijvend en niet bindend.

TraMat voor AL uw conveyor componenten. **Blad 7.105.0**

TRAMAT PROTEC S - SPECIALS

Op basis van de golf profielen 27/100 en 18/76 zijn de bandoverkappingen ook in speciale uitvoeringen te fabriceren.

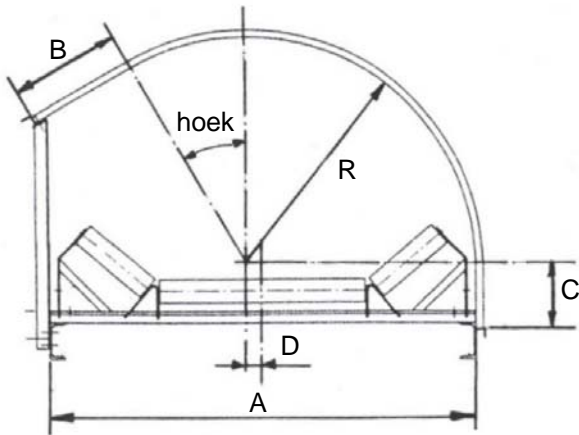

SEGMENTKAP

Voor toepassing waarbij de visuele inspectie en toegankelijk gewenst is. De bevestiging is met haakbouten met alléén aan de inspectiezijde een bevestigingsprofiel, Dus geen boogsteun!

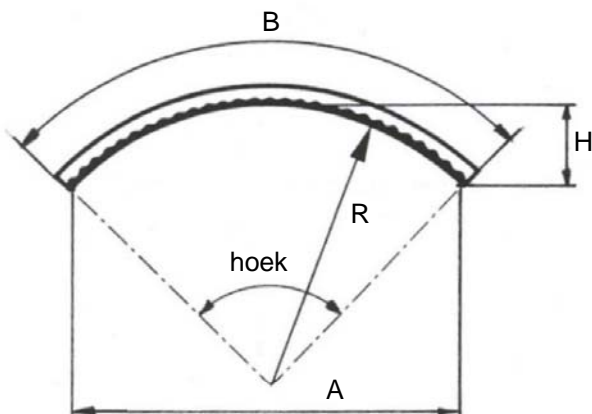

BOOGKAP

Als de inbouwhoogte van de kap laag moet zijn is deze kap ideaal omdat boogsteunen niet nodig zijn. Bevestiging met haakbouten op het bevestigingsprofiel

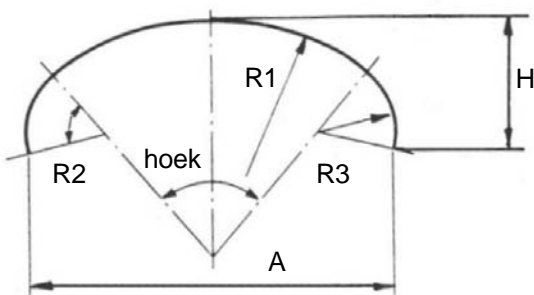

ARENAKAP

Speciaal voor brede banden waarbij de bouwhoogte laag moet zijn is de **ARENAKAP** ontwikkeld die volgens klantenspecificaties leverbaar is. Geen boogsteunen, alleen de twee bevestigingsprofielen volstaan. Bevestiging met haakbouten.

Bij al deze speciale toepassingen zijn de bedrijfsomstandigheden zoals wind- en sneeuwbelasting belangrijk voor een juiste selectie.

Voortdurende verbeteringen kenmerken onze producten, mede daarom is alle informatie vrijblijvend en niet bindend.

TraMat voor **AL**uw conveyor componenten.